

# Kaiser Filmladegerät 4129

## FILMLADER FÜR 35 mm-METERWARE

FASSUNGSVERMÖGEN:  
30,5 Meter.  
Bei Kodak Technical Pan  
auch 45 Meter

## 35 mm. MANUAL BULK FILM LOADER

CAPACITY: 30.5 m (100 feet)

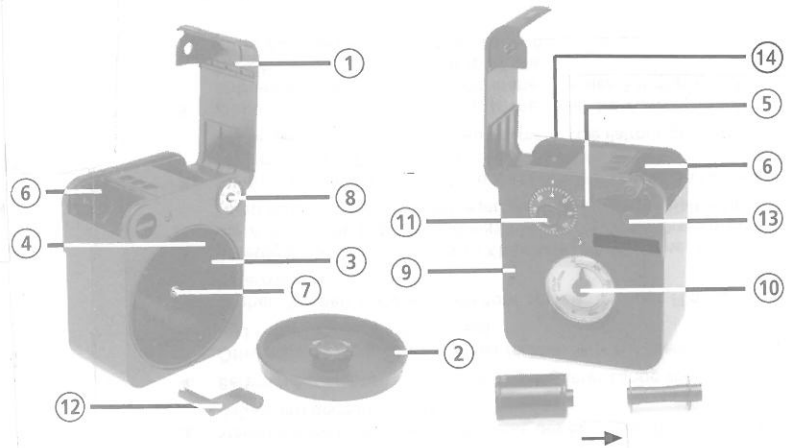

### EINLEITUNG

Filmtyp.	Verwendbar für alle Filmtypen: S/W, Colornegativ, Colordia.
Filmempfindlichkeit.	Geeignet für alle Filmempfindlichkeiten.
Filmpatronen.	Um beste Ergebnisse zu erzielen, sollten nur Markenfilmpatronen (z.B. von Kaiser) verwendet werden. Erhältlich sind Filmpatronen aus Metall (4124) und aus Kunststoff (4127).

Die Kurbel Nr. 12 liegt bei Lieferung im Zubehörfach Nr. 14.

### LADEN DES GERÄTES IN DER DUNKELKAMMER

1. Schließen Sie die Abdeckung Nr. 1 und setzen Sie die Kurbel in das Loch Nr. 13 ein.
2. Schrauben Sie die runde Abdeckung Nr. 2 auf und öffnen diese.
3. Es ist ratsam, die folgenden Handgriffe vorzunehmen, bevor Sie die Filmrolle einlegen:  
Schneiden Sie den Film auf beiden Seiten ein, damit er sich leichter in den Schlitz Nr. 4 einstecken läßt.
4. Drehen Sie den Filmtransportknopf Nr. 5. Legen Sie dabei den Film so ein, daß er auf der Achse Nr. 7 steckt und schließen Sie die runde Abdeckung Nr. 2.

### FILMLADEN BEI TAGESLICHT

1. Stellen Sie die Filmempfindlichkeits-Anzeige Nr. 8 auf die ISO/ASA-Zahl des verwendeten Films ein. Die Anzeige dient als Filmmerkscheibe.
2. Ziehen Sie den Knopf Nr. 9 herunter, so stellt sich die Filmlängen-Anzeige auf die Start-Position "S".
3. Stellen Sie die beiden weißen Dreiecke des Bildzählwerks Nr. 11 so ein, daß sie sich gegenüberstehen.
4. Bereiten Sie Klebestreifenstücke in geeigneter Länge vor.
5. Öffnen Sie die Filmpatrone von der rechten Seite her (siehe Abb.) und nehmen Sie die Achse heraus. Ziehen Sie die Kurbel Nr. 12 aus dem Loch Nr. 13 heraus und öffnen Sie die Abdeckung Nr. 1.
6. Drehen Sie den Filmtransportknopf Nr. 5 soweit, bis der Film ca. 3 cm herauschaut.
7. Befestigen Sie den Film mit dem Klebeband an der Achse. Stecken Sie die Achse in die Patrone und verschließen sie diese. Drehen Sie den Filmtransportknopf Nr. 5 und legen Sie den Film in den Halter Nr. 6.
8. Stecken Sie die Kurbel Nr. 12 in das Loch Nr. 13 und drehen Sie in Pfeilrichtung. Das Zählwerk zeigt die Bildanzahl an. Drehen Sie solange, bis Sie die gewünschte Anzahl von Aufnahmen in die Patrone gespult haben.
9. Ziehen Sie die Kurbel heraus, öffnen Sie die Abdeckung Nr. 1, entnehmen Sie die Patrone und drehen Sie den Filmtransportknopf Nr. 5 bis etwa 4 cm Film abgespult sind. Schneiden Sie diesen in der Mitte auseinander. Jetzt ist der Lader bereit für den nächsten Film.

### SCHLUBBEMERKUNG

Versichern Sie sich, daß die Patrone gut geschlossen ist. Kleben Sie einen Aufkleber mit Datum und Filmtyp auf die Patrone und bewahren Sie den Film in einer Schutzdose auf.

### PRELIMINARY NOTES

FILM.	Suitable for any type of film: black and white, color negative and slide.
SENSITIVITY.	Admited all ISO/ASA sensitivities of the market.
CARTRIDGES.	For best results, choose only quality cartridges (e. g. from Kaiser). These can be of metallic (4124) or plastic (4127).

You will find the crank no. 12 below the top cover no. 1.

### LOADING OF THE MACHINE IN DARKROOM

1. Close the cover No. 1 and place the crank into the hole No. 13.
2. Unscrew and open the circular cover No. 2.
3. It is advisable to do the following operations before placing the roll of film in the holder No. 3.  
Make a transversal cut on the two vertex of the film to facilitate its introduction on the slot No. 4.
4. Turn the film winding knob No. 5. Place the roll of film in the axle No. 7 and close the round cover No. 2.

### LOADING OF THE FILM IN FULL LIGHT

1. Set the ISO/ASA corresponding to the film that is being used on the indicator No. 8, that will act as a memory in case that the film is loaded completely.
2. Pull the button No. 9 down, and the length indicator No. 10 will move to position "S" (START).
3. Make coincide the two white triangles of the exposure counter No. 11.
4. Prepare the adhesive tape.
5. Open the cartridge from the right side (see photographic drawing) and take out the axle. Take out the crank no. 12 from the hole no. 13 and open the cover no. 1.
6. Rotate the film winding knob no. 5 and let it to protude about 3 cms.
7. Join the film to the axle with the adhesive tape. Place it into the cartridge. Cover it and moving the film winding knob No. 5, put it in the holder No. 6.
8. Place the crank No. 12 on the hole No. 13 and make it rotate in the direction of the arrow. The counter will be activated. Make it rotate till it reaches the desired number of exposures.
9. Take out the crank, open the cover No. 1, take the cartridge and make rotate the film winding knob No. 5 letting it to protude about 4 cms. Cut it in half. Now it is ready to load your next film.

### FINAL RECOMMENDATIONS

Ensure that the cartridge is well closed. Put a label with the datum of the film and store it into a protection box.